

議案第28号

市道路線の廃止及び一部廃止について

上記の議案を提出する。

令和2年2月28日

提出者 調布市長 長友貴樹

提案理由

道路法第10条第3項の規定により、提案するものであります。

市道路線の廃止及び一部廃止について

市道路線を次のとおり廃止し，及び一部廃止する。

| 区分 | 路線名 | 起 点 | 幅 員 | 延 長 |
|----------|-----------|------------------|--------------|---------------|
| | | 終 点 | | |
| 廃止 | 市道南17-3号線 | 調布市小島町2丁目26番地19先 | メートル 1.21 | メートル 34.16 |
| | | 調布市小島町2丁目62番地5先 | | |
| 廃止 | 市道南17-4号線 | 調布市小島町2丁目26番地6先 | 1.21 | 23.53 |
| | | 調布市小島町2丁目62番地18先 | | |
| 一部 廃止 | 市道南17-2号線 | 調布市小島町3丁目98番地42先 | 2.73 | 24.62 |
| | | 調布市小島町2丁目38番地22先 | | |

案内図

小島町 2 丁目・小島町 3 丁目

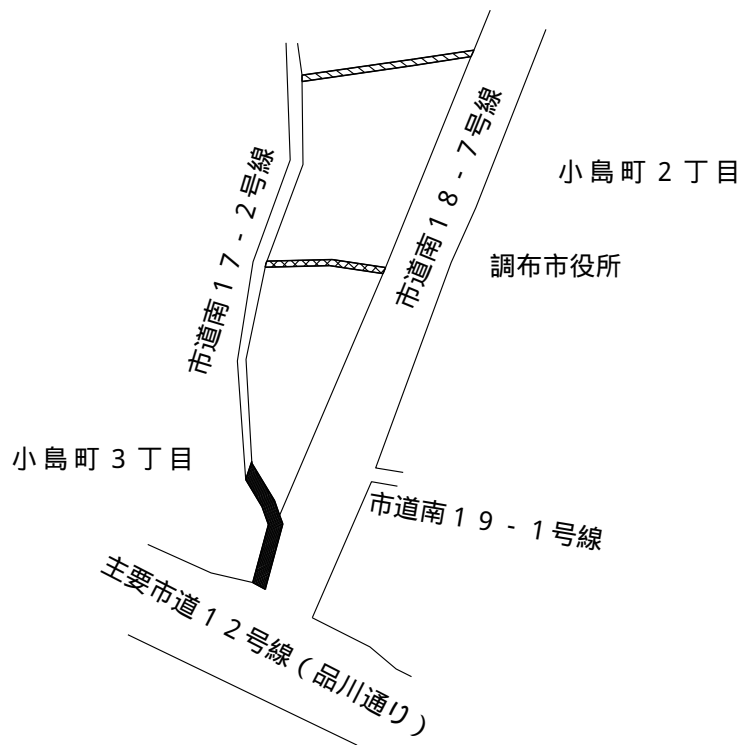
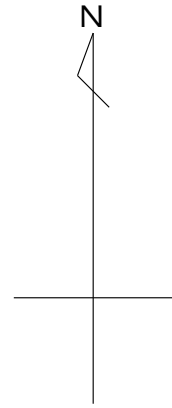

市道南 17 - 3 号線 廃止



市道南 17 - 4 号線 廃止



市道南 17 - 2 号線 一部廃止

地積測量図

小島町 2 丁目

縮尺 1 / 2 5 0

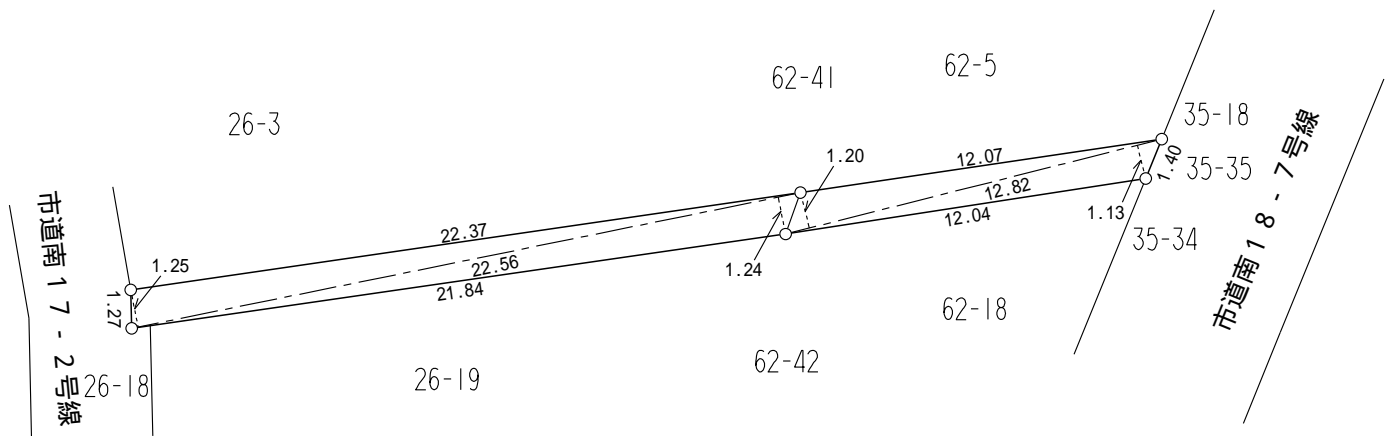
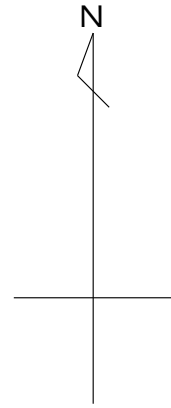

| 求 積 表 | | | | |
|--------------|-------|------|---------|----------------------|
| 区 分 | 底 辺 | 高 さ | 倍 面 積 | 面 積 |
| 市道南 17 - 3号線 | 12.82 | 1.13 | 14.4866 | 43.02 m ² |
| | 12.82 | 1.20 | 15.3840 | |
| | 22.56 | 1.24 | 27.9744 | |
| | 22.56 | 1.25 | 28.2000 | |
| | | | 86.0450 | |

地積測量図

小島町 2 丁目

縮尺 1 / 2 5 0

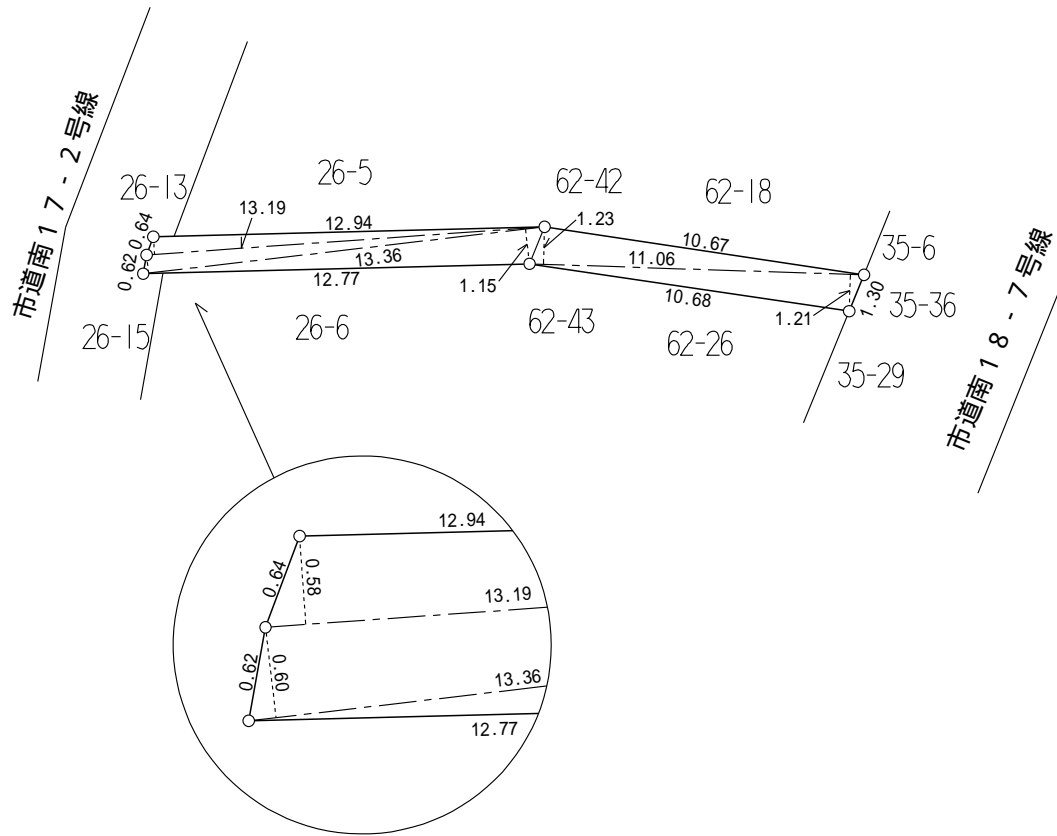

| 求 積 表 | | | | |
|---------------|-------|------|---------|---------------------|
| 区 分 | 底 辺 | 高 さ | 倍 面 積 | 面 積 |
| 市道南 17 - 4 号線 | 13.19 | 0.58 | 7.6502 | 29.00m ² |
| | 13.36 | 0.60 | 8.0160 | |
| | 13.36 | 1.15 | 15.3640 | |
| | 11.06 | 1.23 | 13.6038 | |
| | 11.06 | 1.21 | 13.3826 | |
| | | | 58.0166 | |

地積測量図

小島町 2 丁目・小島町 3 丁目

縮尺 1 / 2 5 0

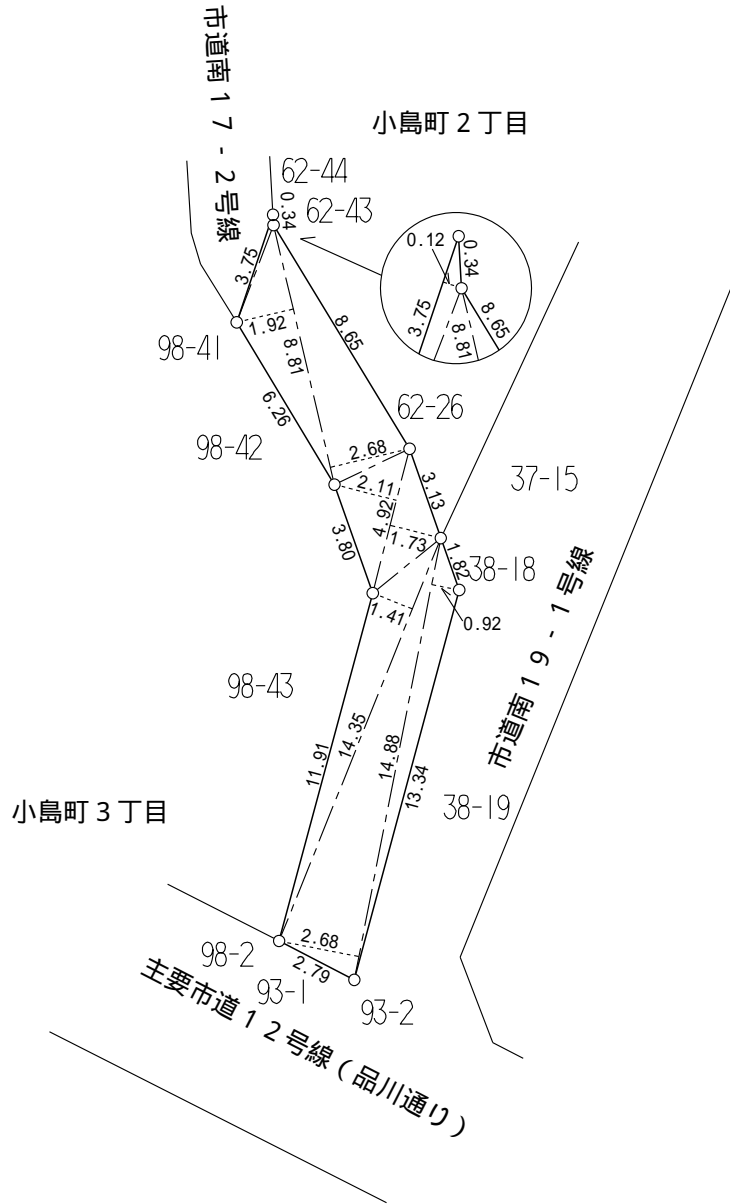
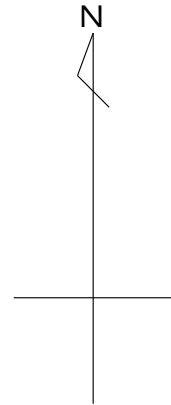

| 求 積 表 | | | | |
|------------------------|-----------|---------|-----------------|--------------------------|
| 区 分 | 底 辺 | 高 さ | 倍 面 積 | 面 積 |
| 市道南 17 - 2 号線 の廃止部分 | 3 . 7 5 | 0 . 1 2 | 0 . 4 5 0 0 | 6 6 . 8 3 m ² |
| | 8 . 8 1 | 1 . 9 2 | 1 6 . 9 1 5 2 | |
| | 8 . 8 1 | 2 . 6 8 | 2 3 . 6 1 0 8 | |
| | 4 . 9 2 | 2 . 1 1 | 1 0 . 3 8 1 2 | |
| | 4 . 9 2 | 1 . 7 3 | 8 . 5 1 1 6 | |
| | 1 4 . 3 5 | 1 . 4 1 | 2 0 . 2 3 3 5 | |
| | 1 4 . 8 8 | 2 . 6 8 | 3 9 . 8 7 8 4 | |
| | 1 4 . 8 8 | 0 . 9 2 | 1 3 . 6 8 9 6 | |
| | | | 1 3 3 . 6 7 0 3 | |