

議案第26号

市道路線の廃止について

上記の議案を提出する。

平成30年3月1日

提出者 調布市長 長友貴樹

提案理由

道路法第10条第3項の規定により、提案するものであります。

市道路線の廃止について

市道路線を次のとおり廃止する。

路 線 名	起 点	幅 員	延 長
	終 点		
市道南41-2号線	調布市布田3丁目11番地1先	メートル 1.21	メートル 49.31
	調布市布田3丁目11番地2先		

案内図

布田3丁目

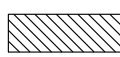
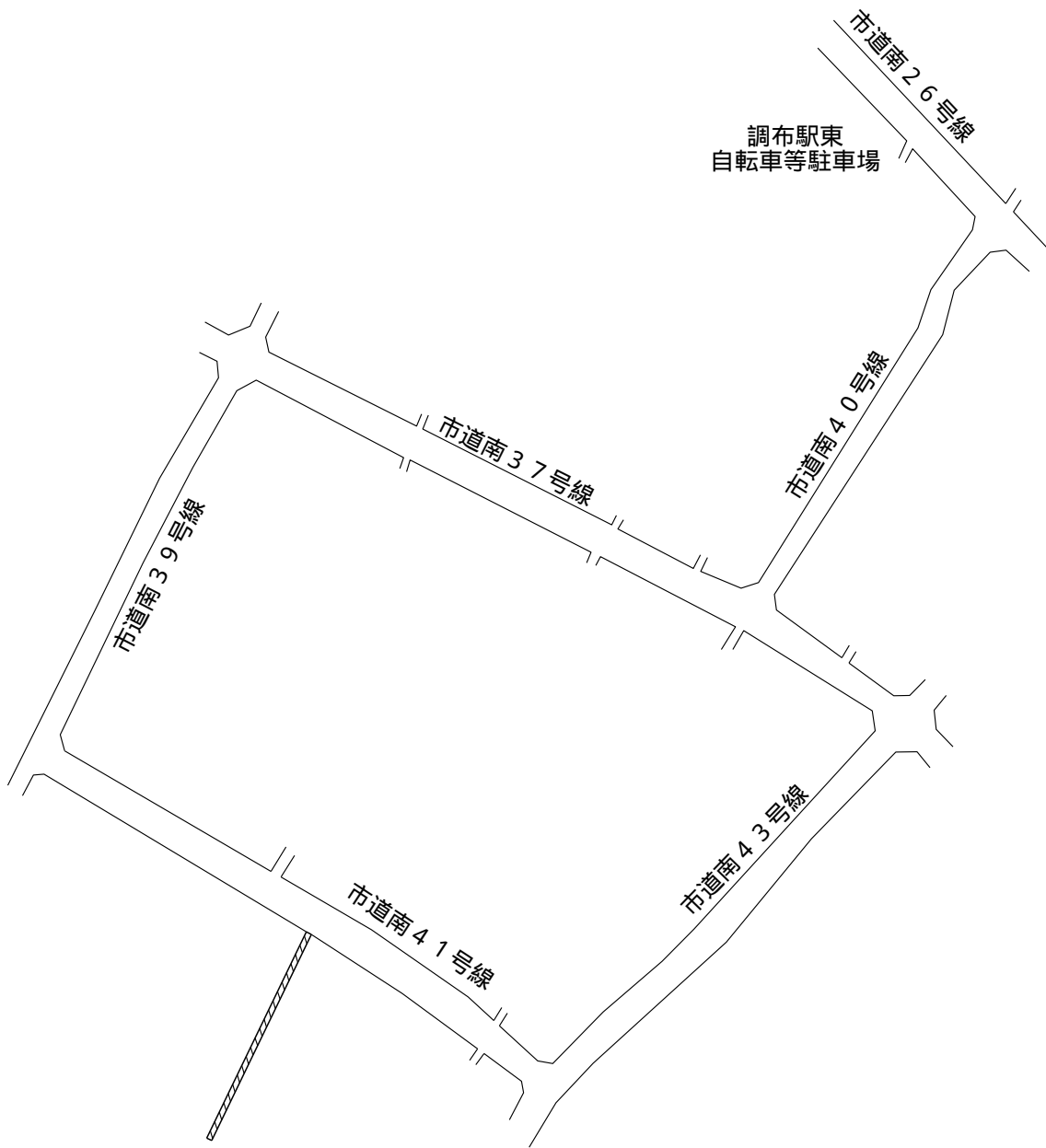
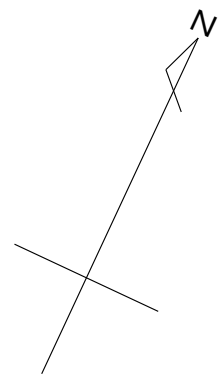

市道南41-2号線

土地所在図

布田 3 丁目

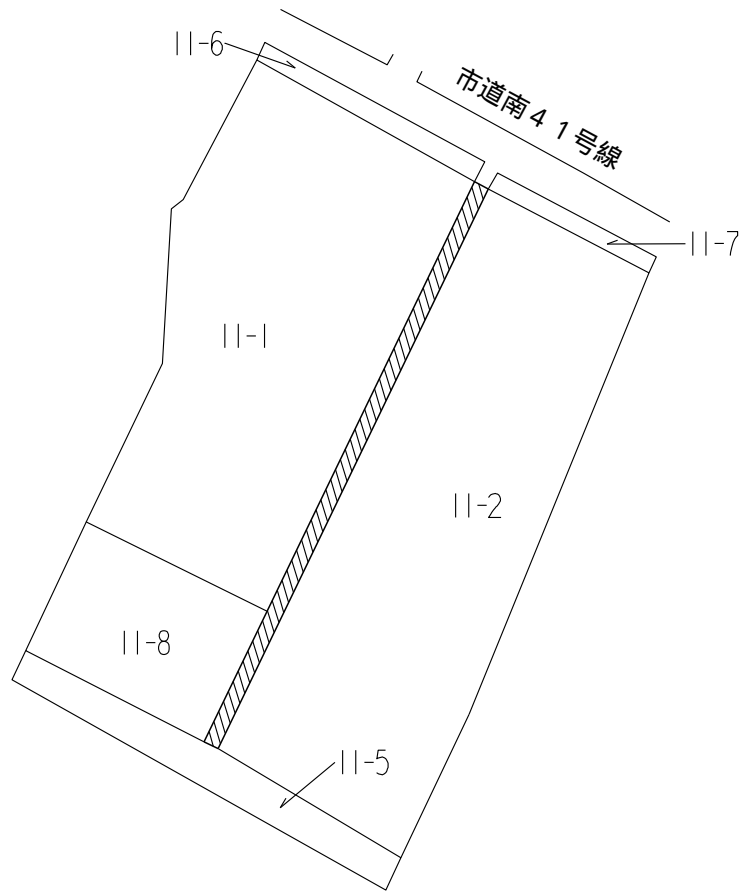
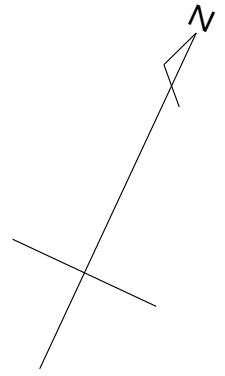

市道南 4 1 - 2 号線

地積測量図

布田 3 丁目

縮尺 1 / 2 5 0

N

市道南 4 1 号線

11-6

11-7

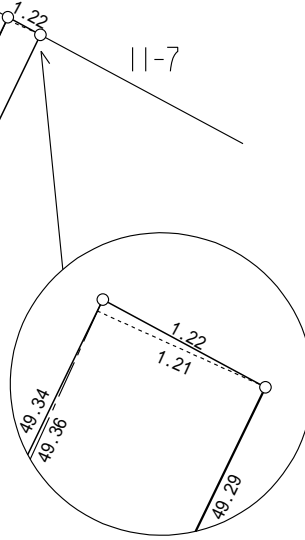

11-1

11-2

49.34
49.36
49.29

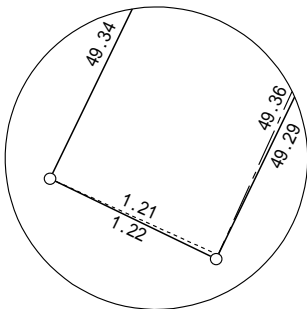

11-8

11-5

1.22

求 積 表

区 分	底 辺	高 さ	倍 面 積	面 積
市道南 4 1 - 2 号線	4 9 . 3 6	1 . 2 1	5 9 . 7 2 5 6	5 9 . 7 2 m ²
	4 9 . 3 6	1 . 2 1	5 9 . 7 2 5 6	
			1 1 9 . 4 5 1 2	