

議案第50号

調布市市庁舎免震改修工事請負契約

上記の議案を提出する。

平成30年6月7日

提出者 調布市長 長友貴樹

提案理由

議会の議決に付すべき契約及び財産の取得又は処分に関する条例第2条の規定により、提案するものであります。

## 調布市市庁舎免震改修工事請負契約

調布市市庁舎免震改修工事施行のため、次のとおり請負契約を締結する。

- 1 契約の目的 調布市市庁舎免震改修工事  
免震改修工事，補強改修工事ほか
- 2 契約の方法 随意契約
- 3 契約金額 2,343,384,000円
- 4 契約の相手方 港区元赤坂1丁目3番8号  
鹿島建設株式会社東京土木支店  
常務執行役員支店長 風間 優
- 5 工期 契約締結の日の翌日から  
平成32年4月30日まで  
(平成30年度債務負担行為)

(参 考)

調 布 市 市 庁 舎 免 震 改 修 工 事  
見 積 結 果 表

見 積 業 者 名	見 積 業 者 所 在 地	見 積 額	摘 要
		第 1 回	
鹿島建設株式会社東京土木支店	港区元赤坂1丁目3番8号	円 2,169,800,000	第1回の見積りの結果、 2,343,384,000円（消費税 及び地方消費税を含む。） で決定（電子入札案件）

見積り 平成30年5月16日

# 調布市市庁舎免震改修工事概略図

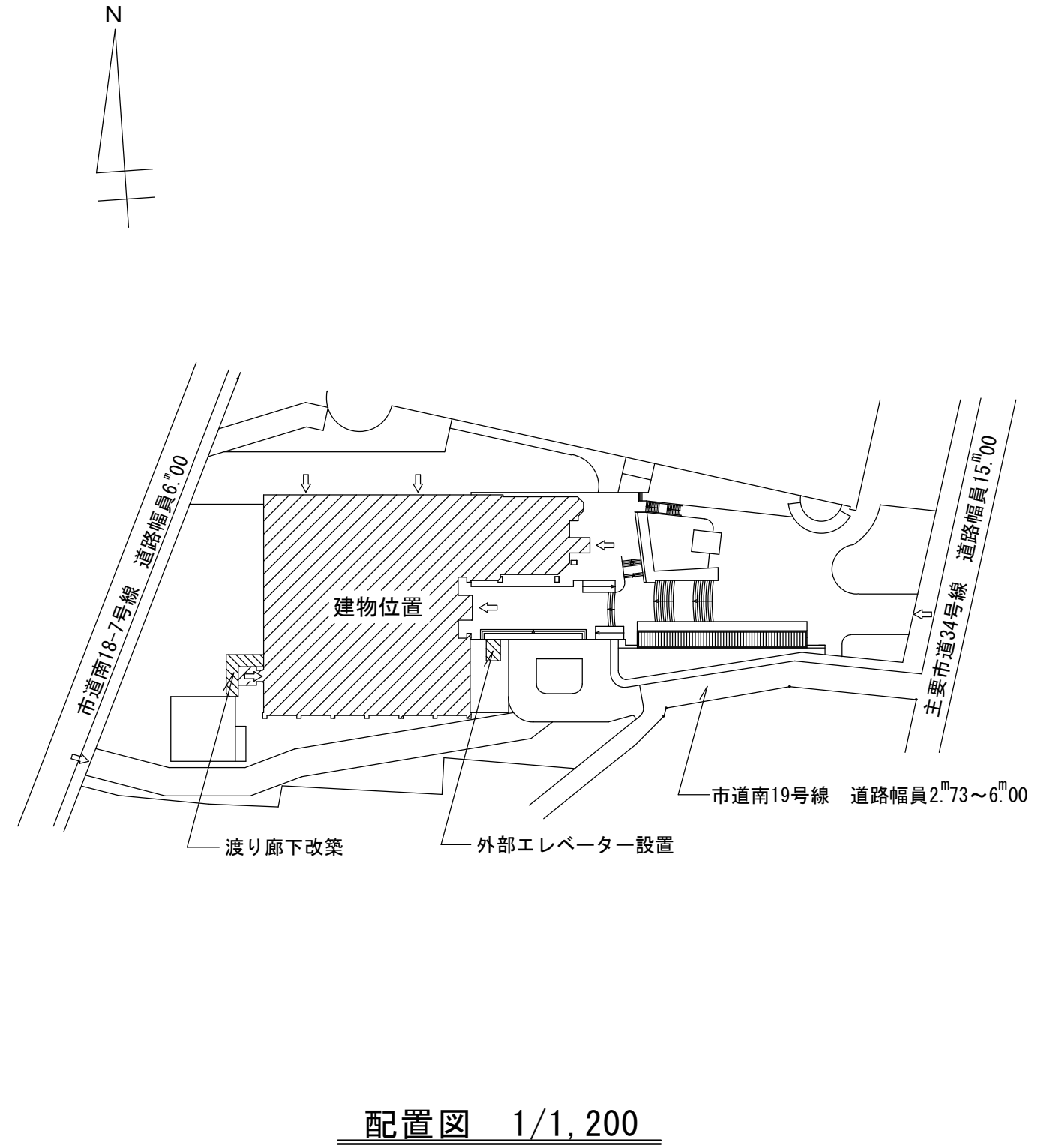

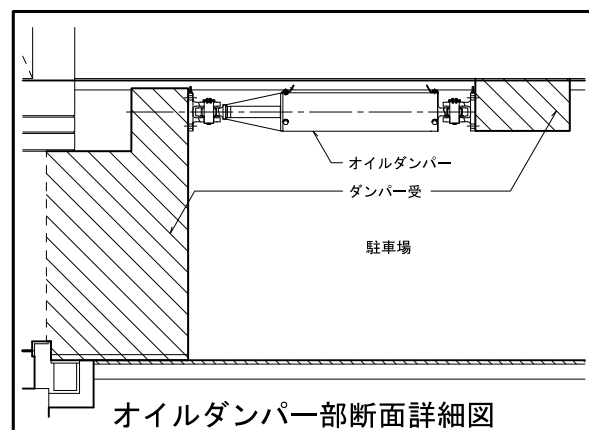
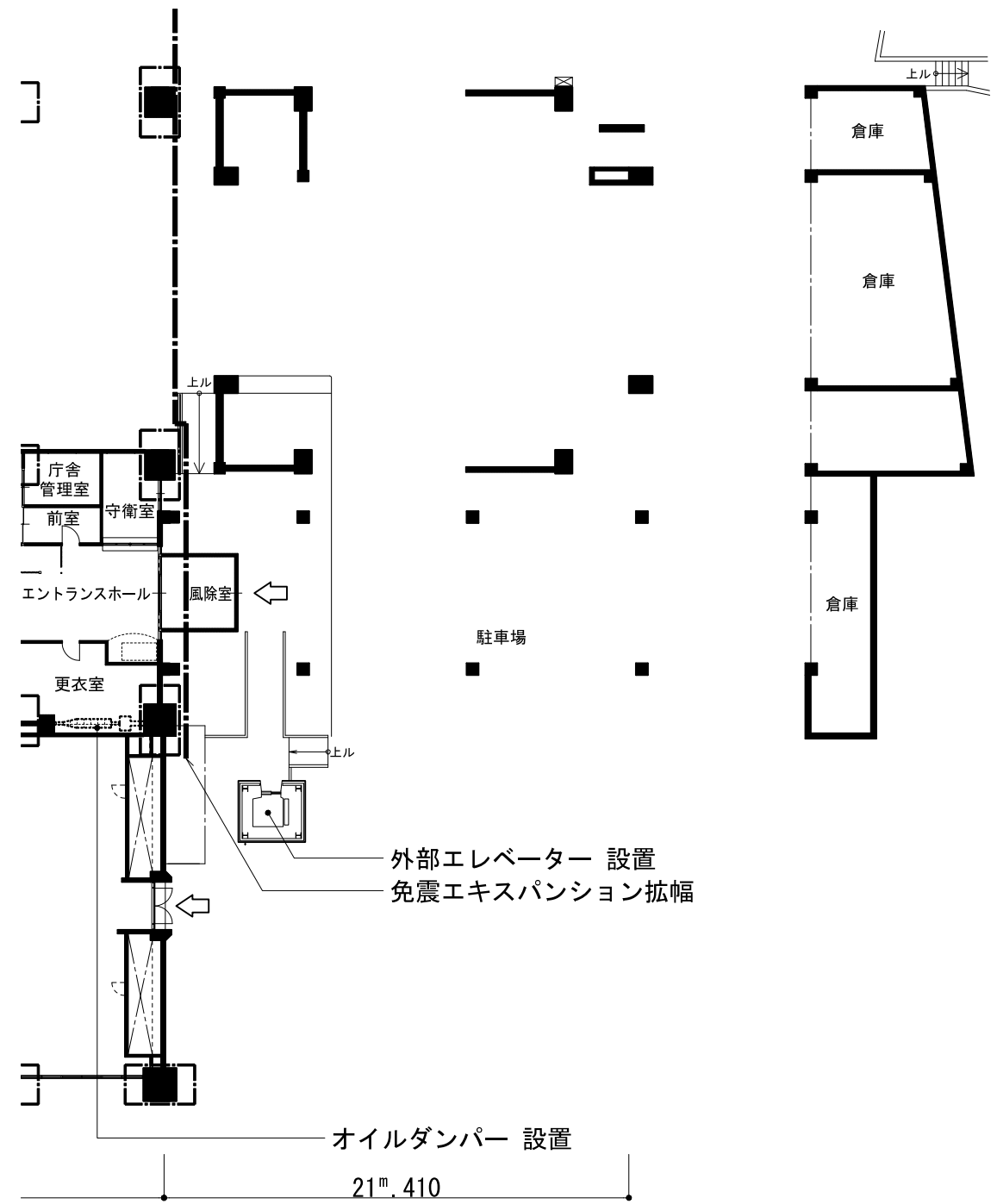
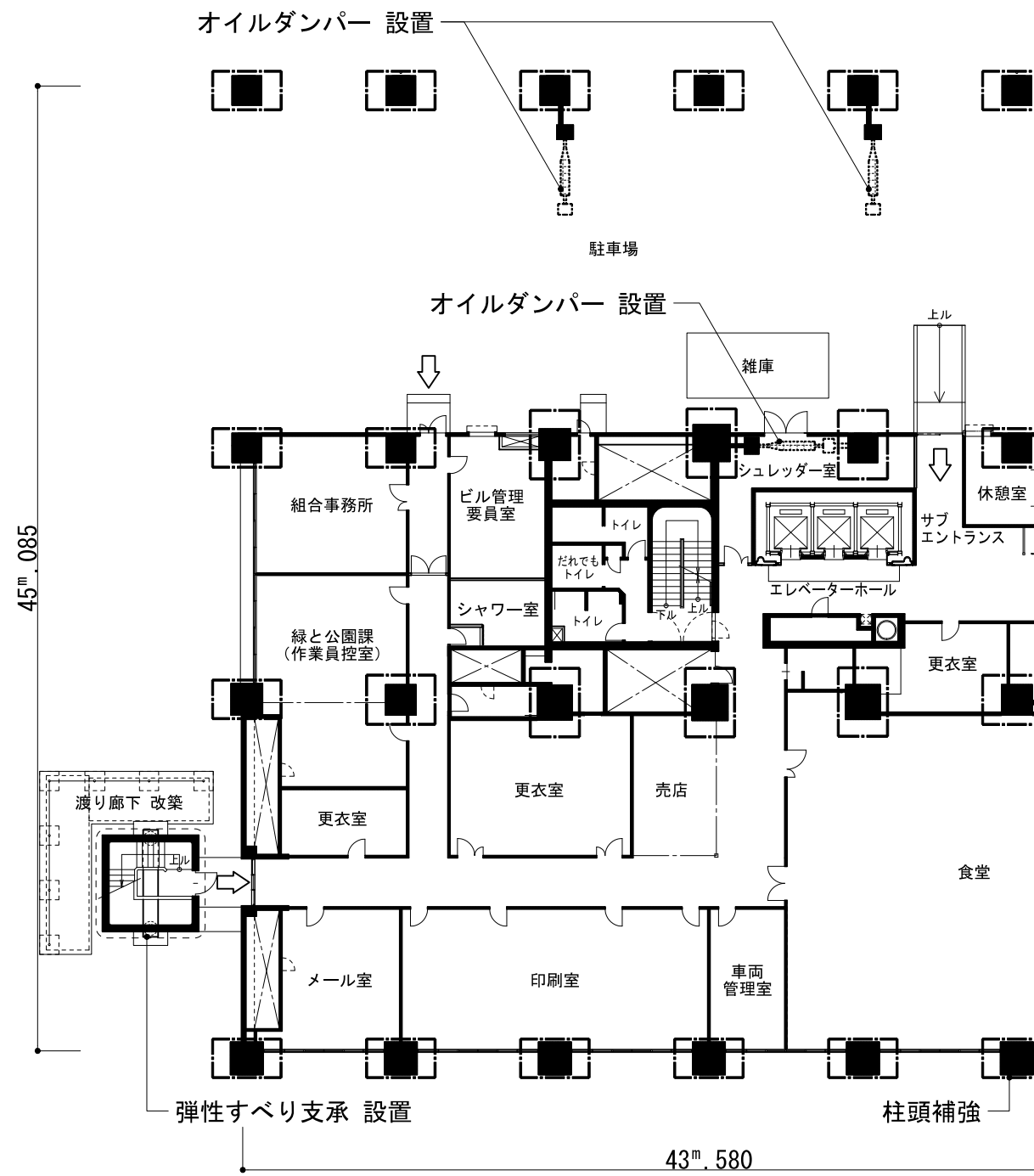

オイルダンパー部断面詳細図

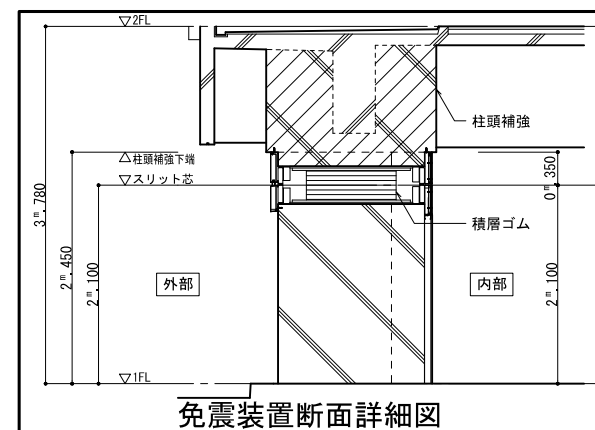

免震装置断面詳細図

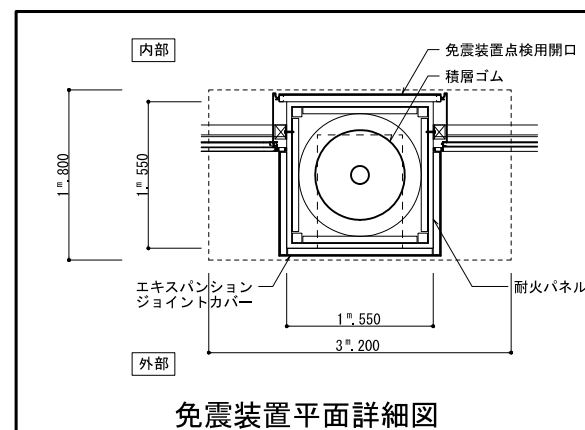

免震装置平面詳細図

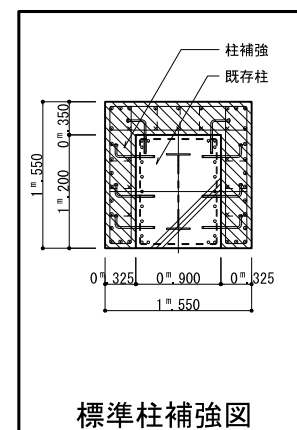

標準柱補強図

市庁舎 1階平面図

1/300

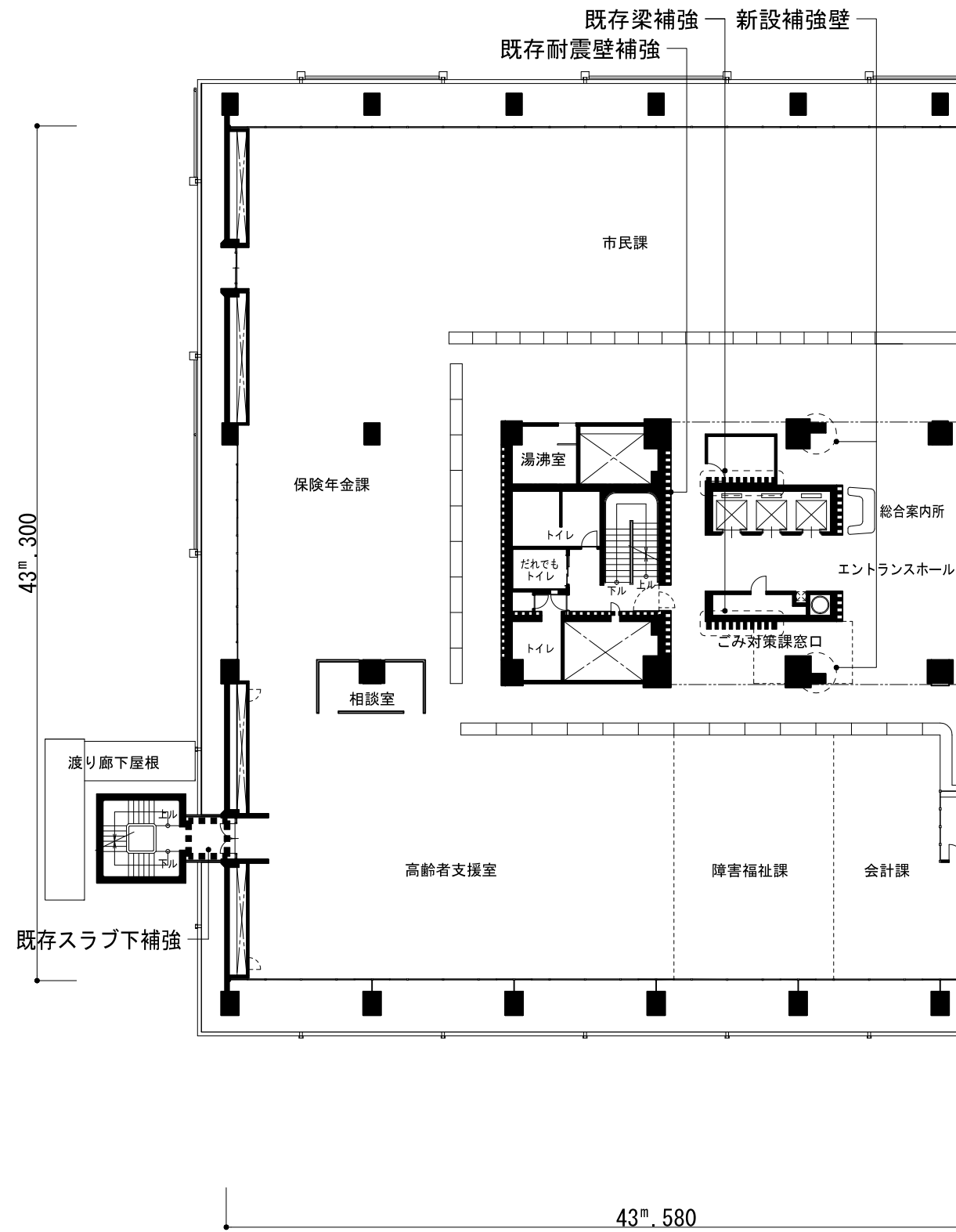

市庁舎 2階平面図

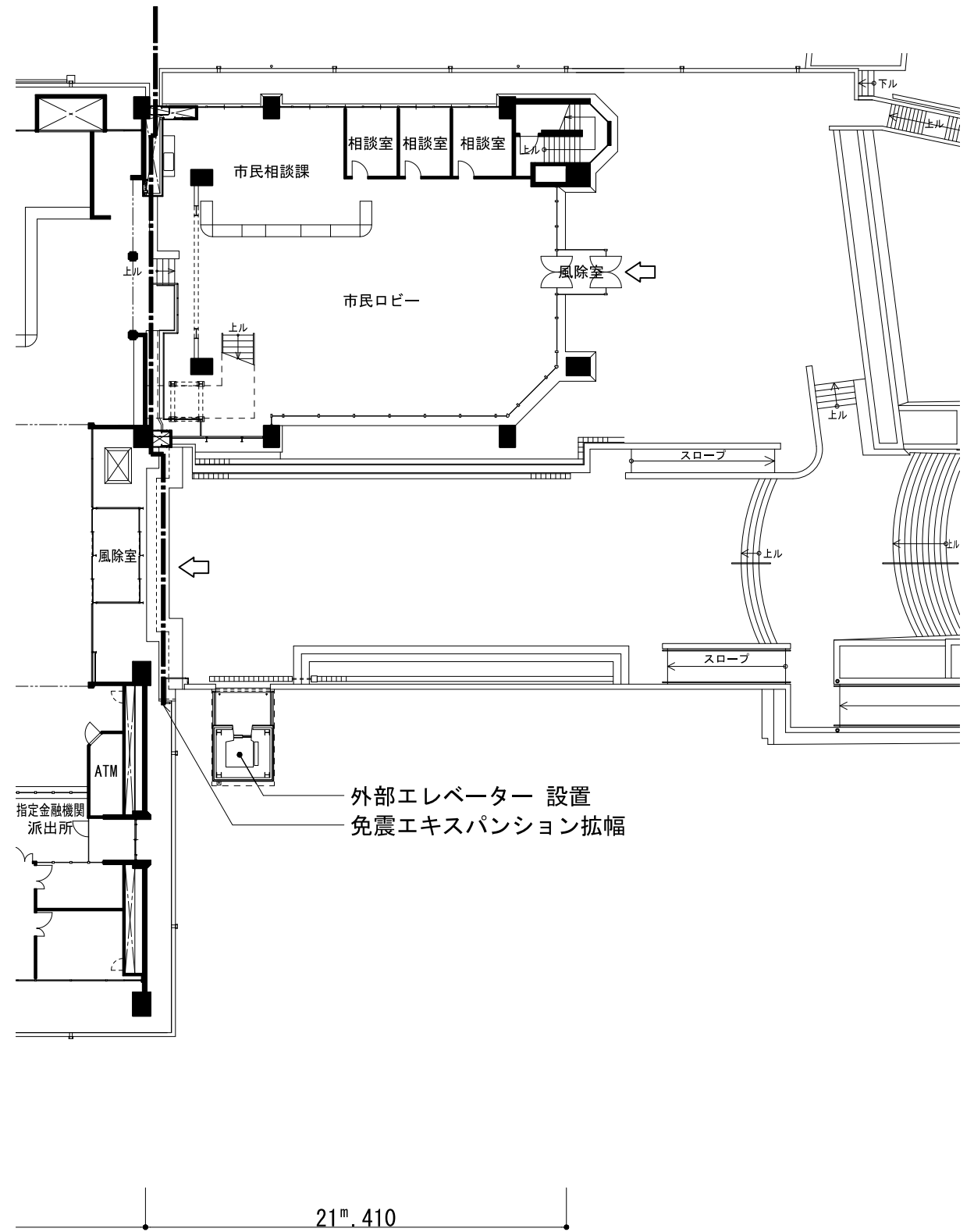

1/300

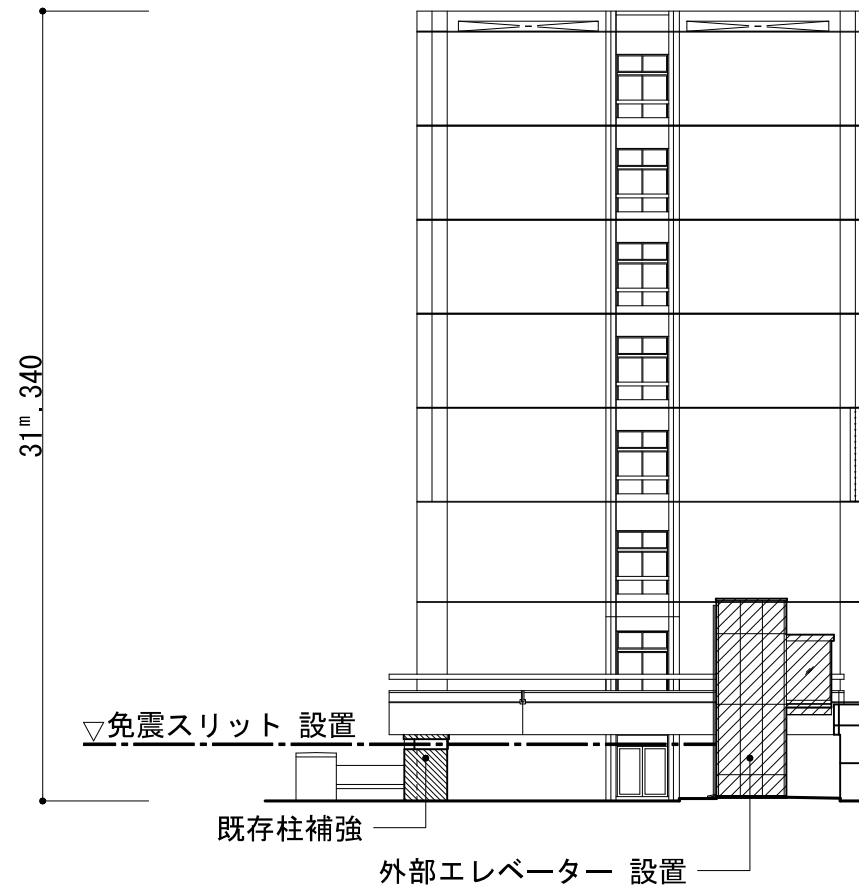

市庁舎東側立面図

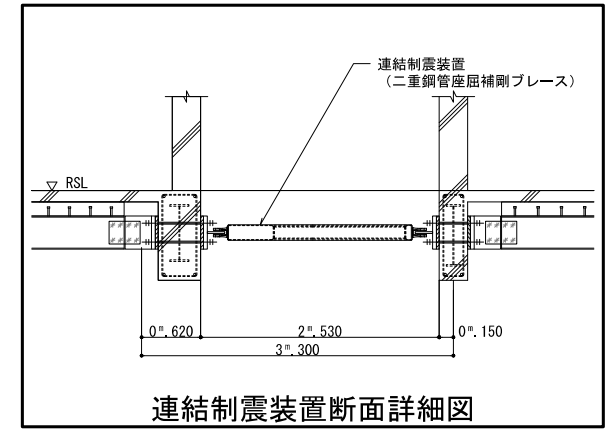
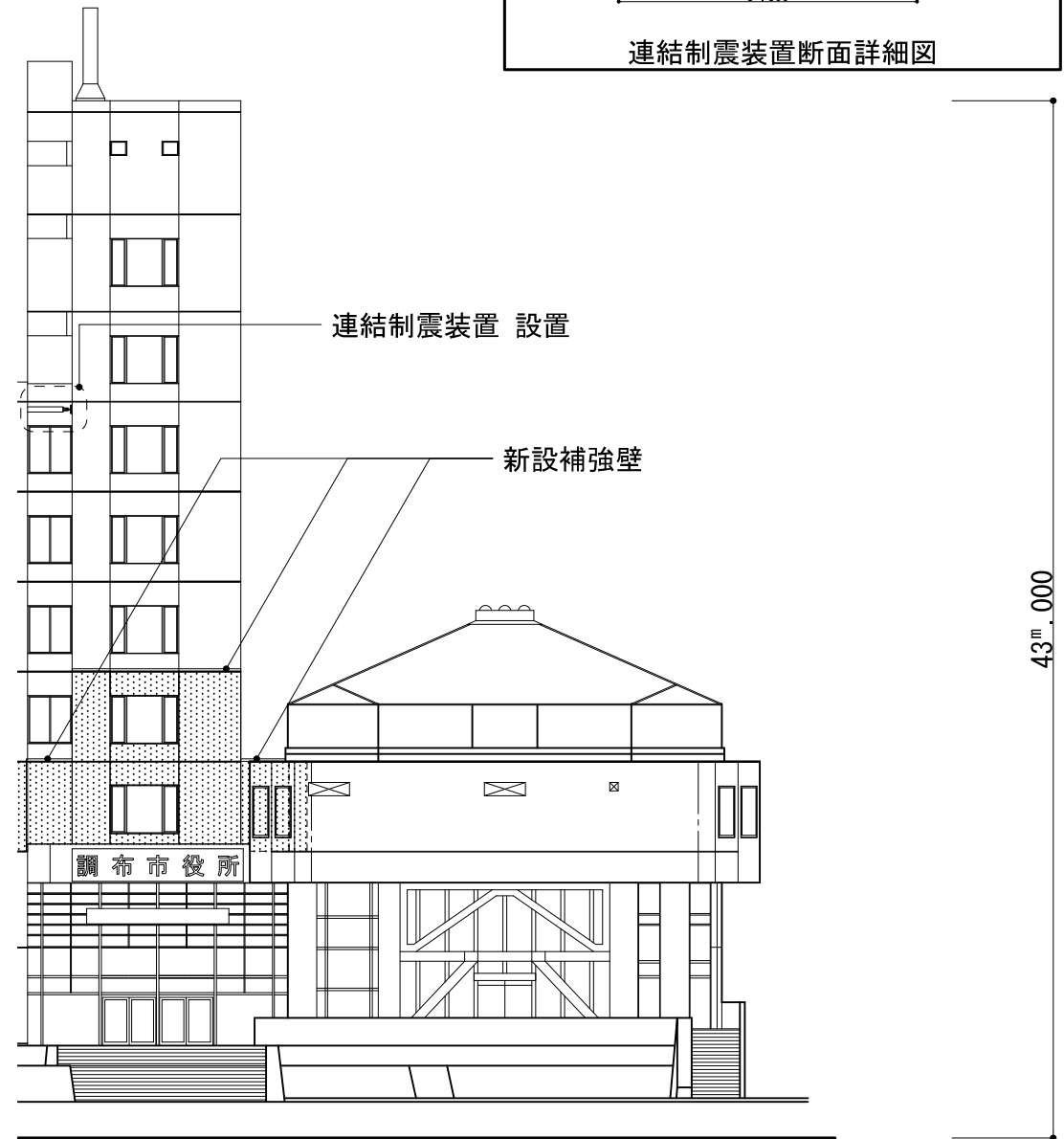

連結制震装置断面詳細図

1/300

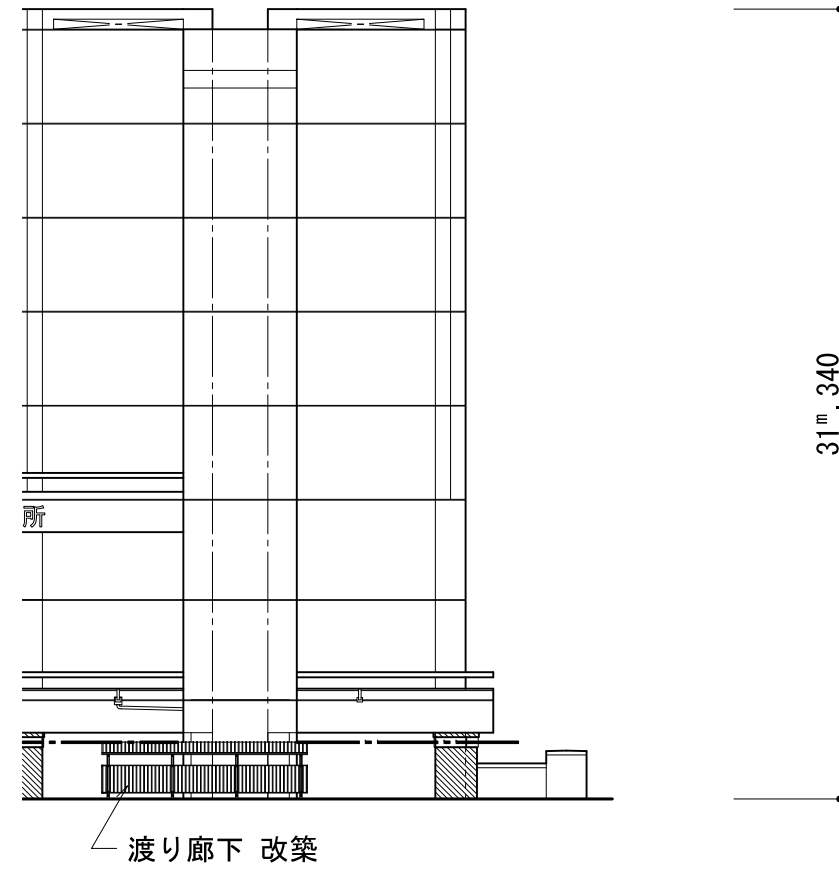
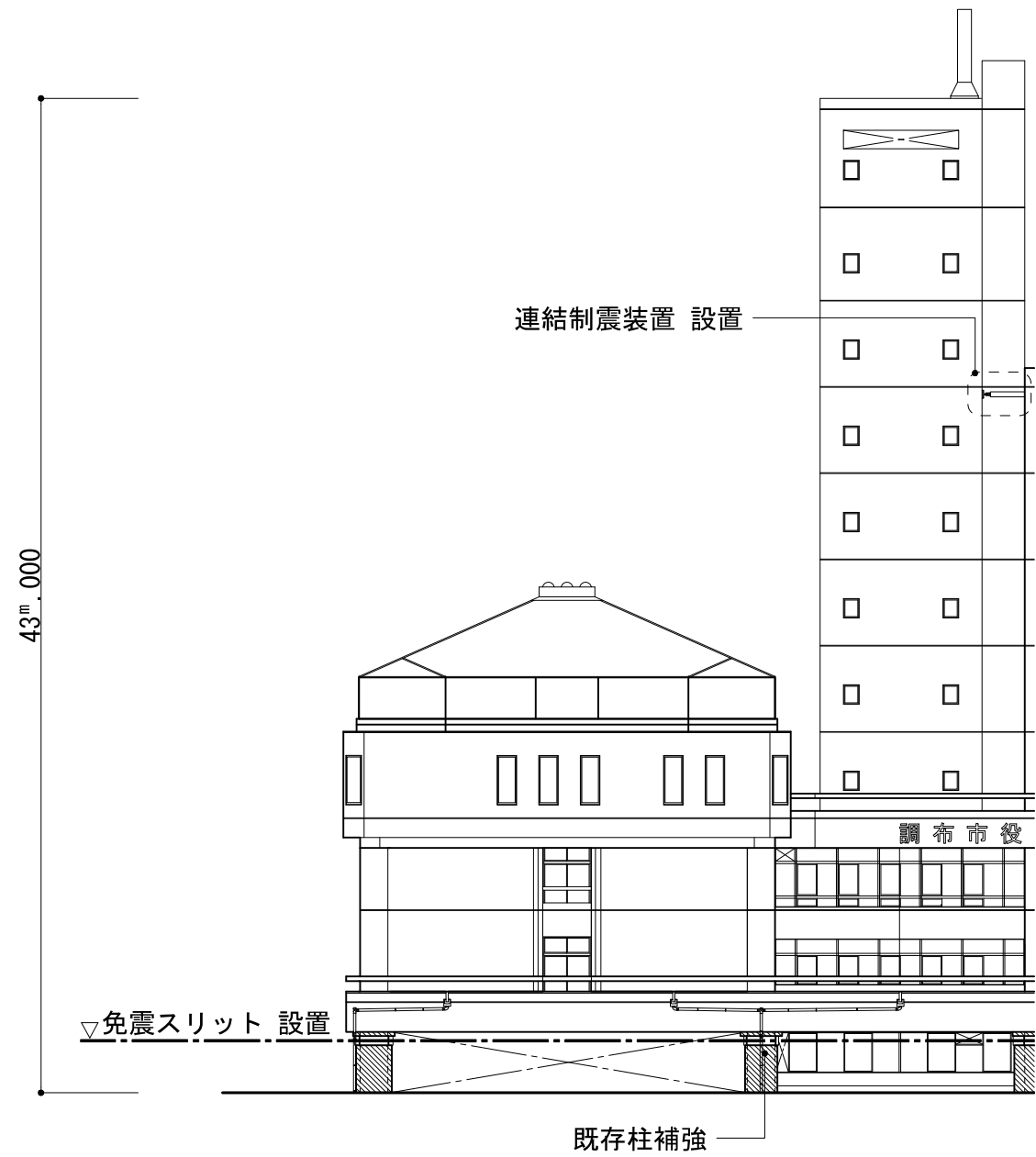

市庁舎西側立面図

1/300



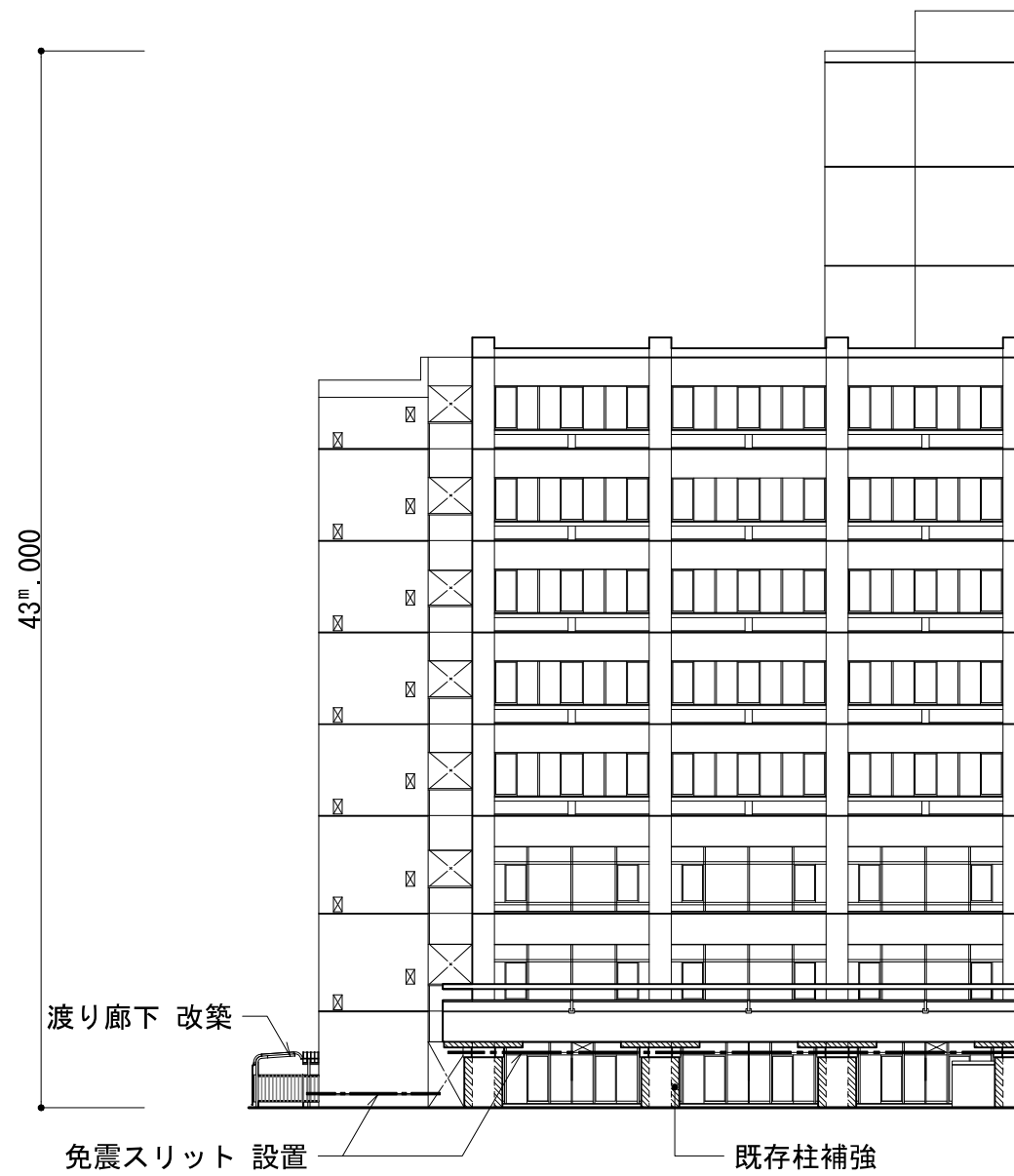

市庁舎南側立面図

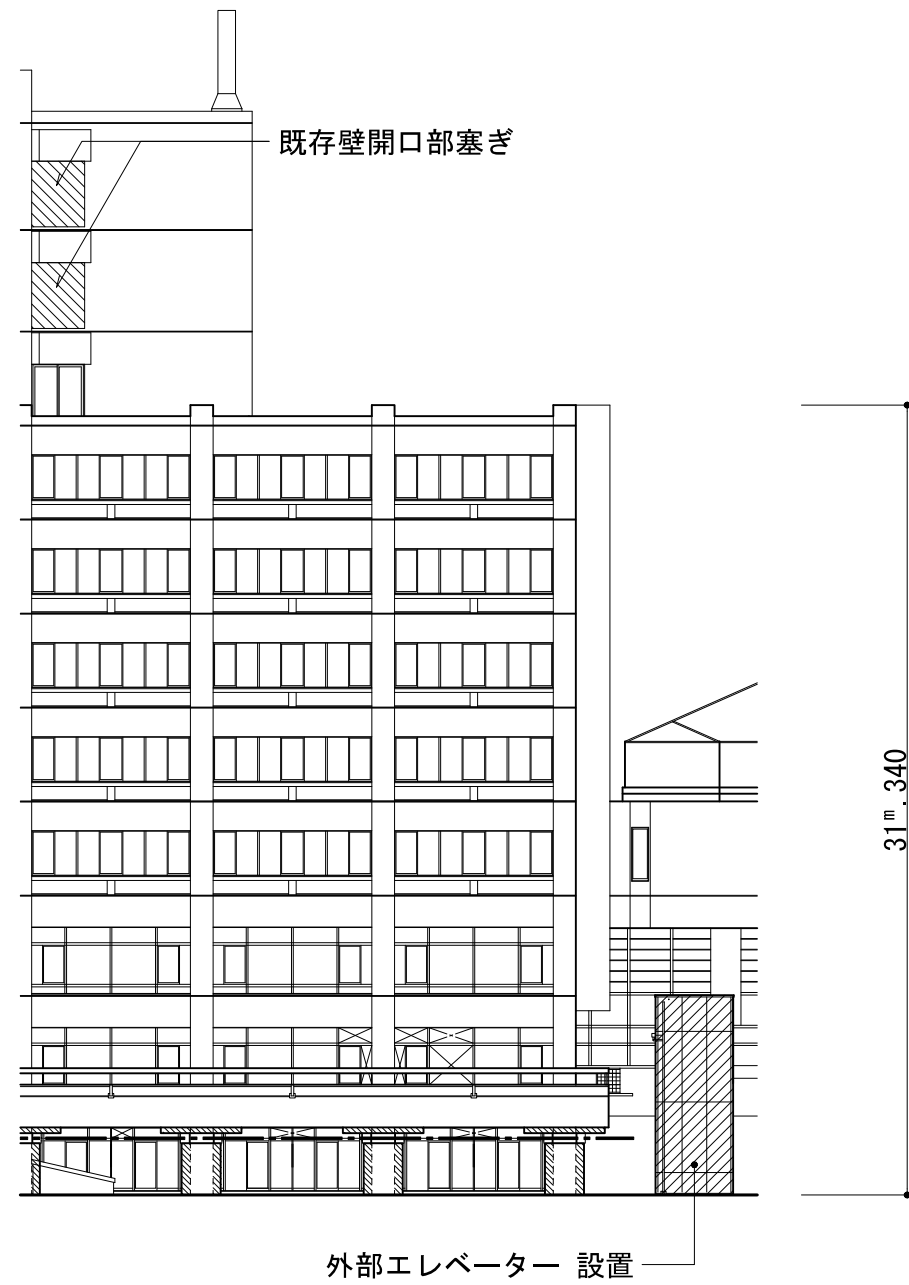

1/300

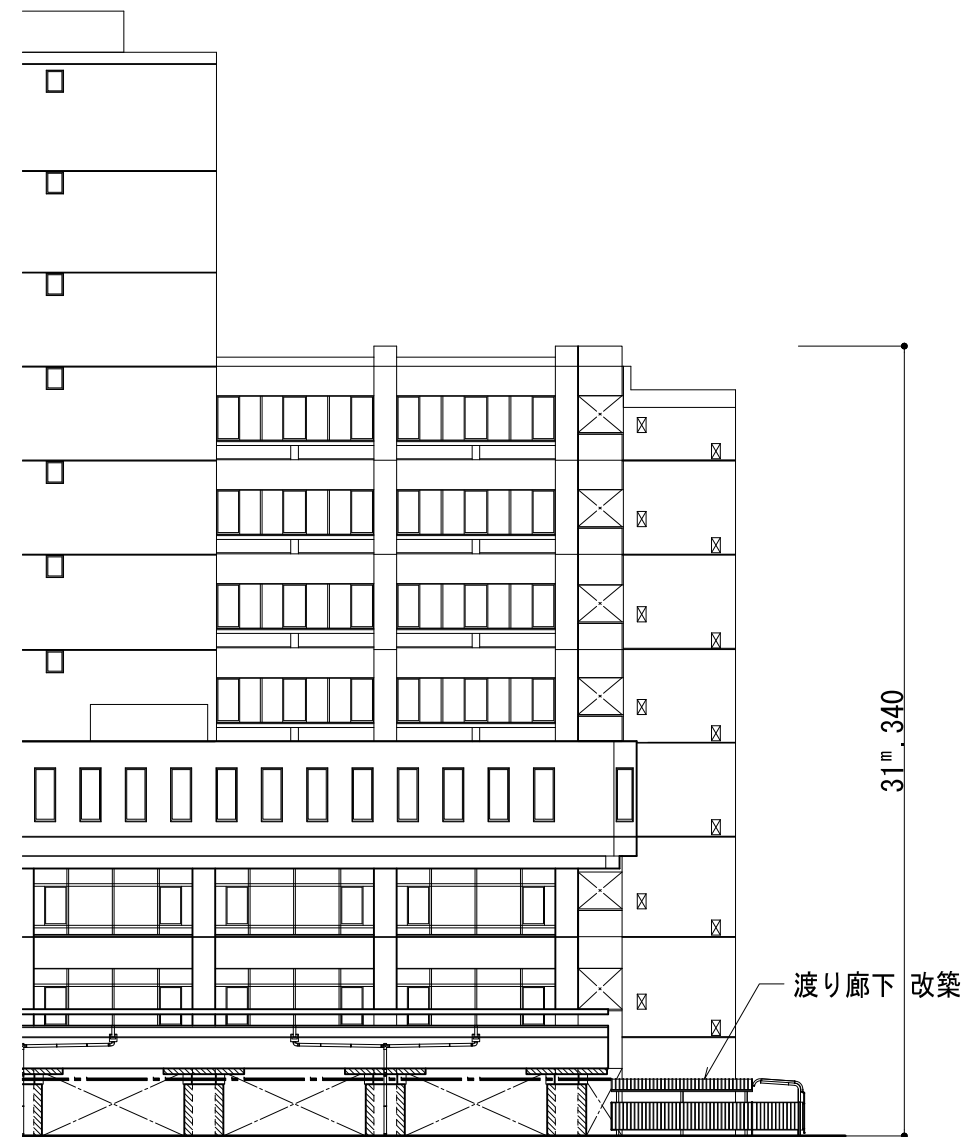
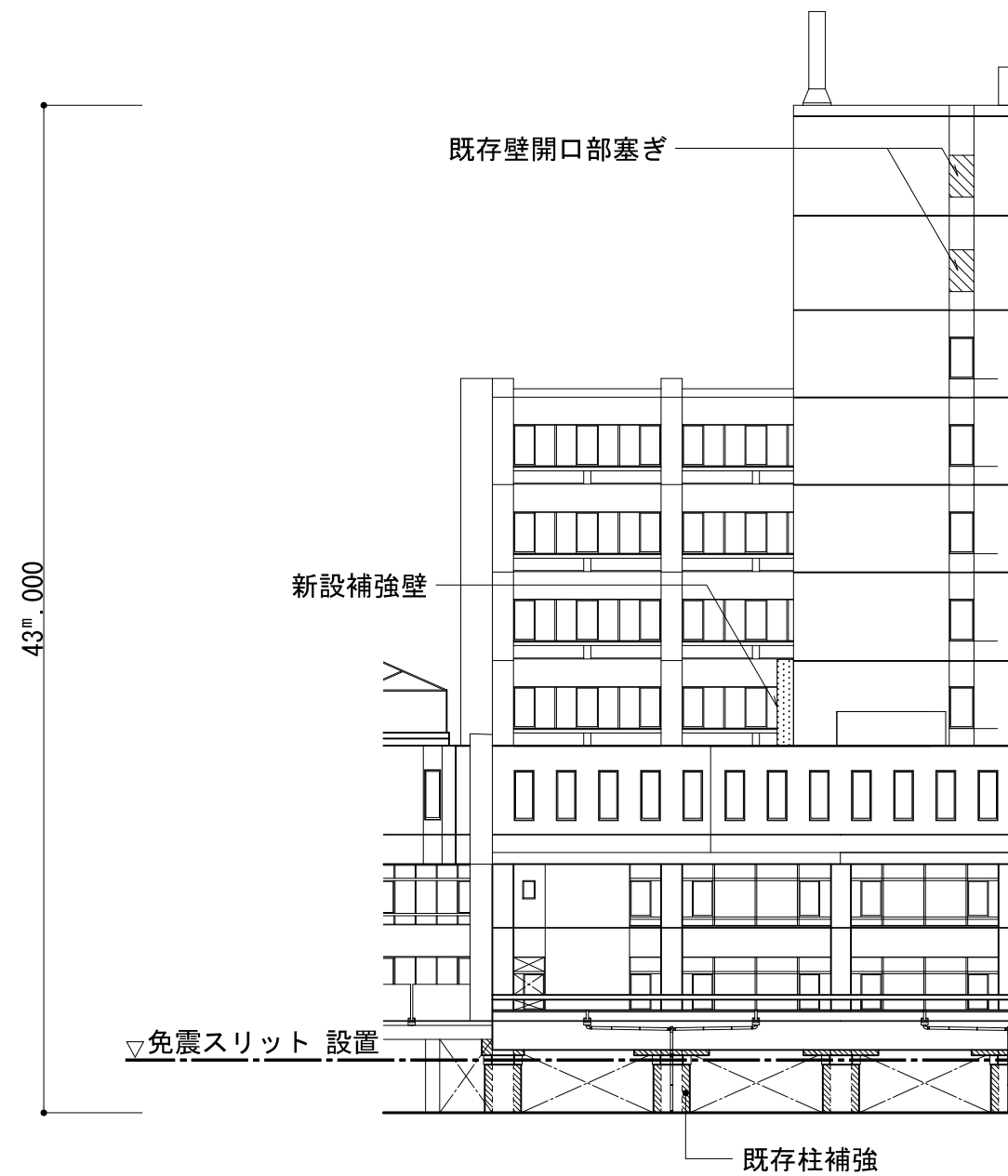

市庁舎北側立面図

1/300

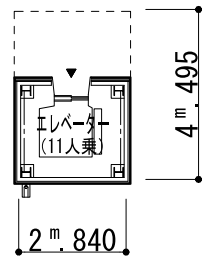

外部エレベーター1階平面図 1/200

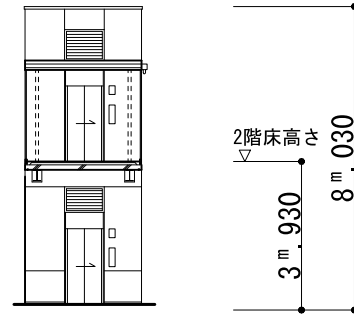

外部エレベーター北側立面図 1/200

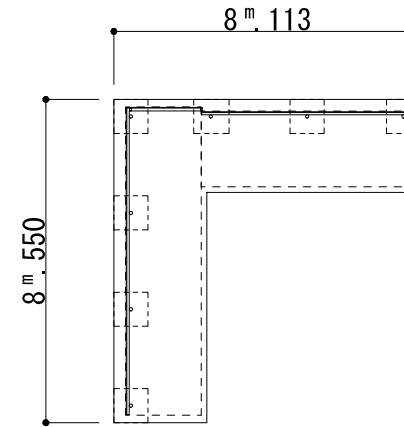

渡り廊下平面図 1/200

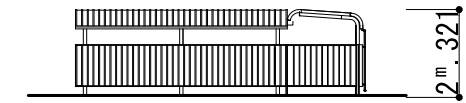

渡り廊下北側立面図 1/200

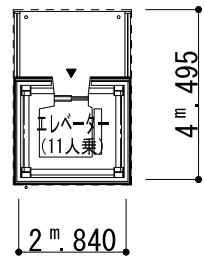

外部エレベーター2階平面図 1/200

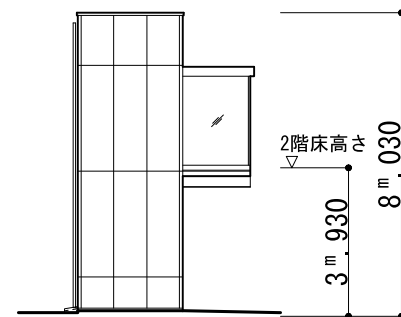

外部エレベーター東側立面図 1/200

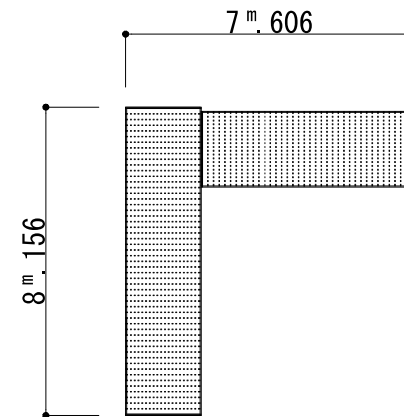

渡り廊下屋根伏図 1/200

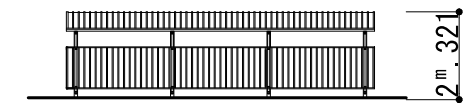

渡り廊下西側立面図 1/200

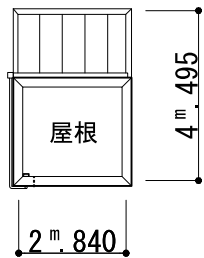

外部エレベーター屋根伏図 1/200

工事種目及び概要

免震改修工事	免震装置（積層ゴム）設置	28基
	オイルダンパー設置	4台
	弾性すべり支承設置	2基
	連結制震装置設置	2台
	免震エキスパンション拡幅	1式
	内・外壁免震スリット設置	1式
	既存配線配管免震継手設置	1式
	内部エレベーター昇降路拡張	1式
	パイプシャフト拡張	1式
補強改修工事	既存柱補強	1式
	既存梁補強	1式
	既存スラブ下補強	1式
	既存耐震壁補強	1式
	新設補強壁	1式
	既存壁開口部塞ぎ	1式
附帯工事	上記工事に伴う内外装改修工事	1式
	既存内部エレベーター改修	3基
	外部エレベーター設置	1基
	渡り廊下改築	1棟